

Кабельная Головка 1 7/16"

Наименование	Артикул	Вес	Размеры	Replacement Rope Socket Cone
Кабельная головка под кабель диаметром 1/8"	При заказе	2.4 кг	37 x 305 мм	При заказе
Кабельная головка под кабель диаметром 7/32"	2316399	2.4 кг	37 x 305 мм	При заказе
Кабельная головка под кабель диаметром 5/16"	2819316	2.4 кг	37 x 305 мм	2313372
Кабельная головка под кабель диаметром 7/16"	2316718	2.4 кг	37 x 305 мм	При заказе
Кабельная головка под кабель диаметром 15/32"	2316401	2.4 кг	37 x 305 мм	При заказе
Поджимная шайба	При заказе	---	---	---
Уплотнительные кольца 260 °C	2314343	---	---	---
Уплотнительный элемент для электросоединения	2819332	---	---	---
Набор комплектующих для электроконтактов	При заказе	---	---	---

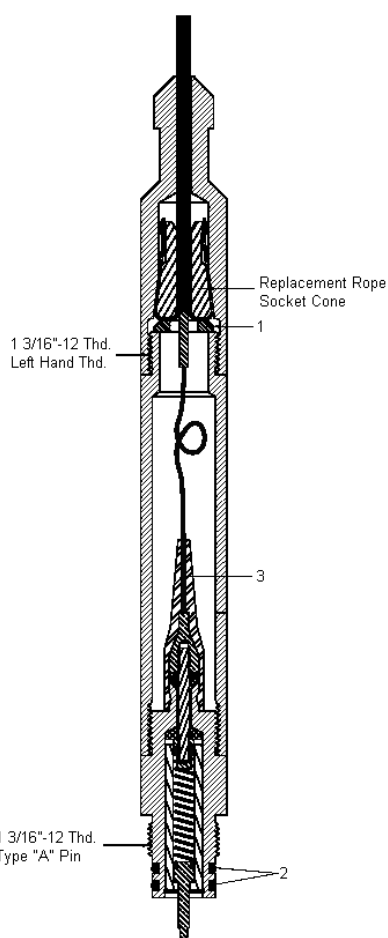

Техническая информация

Характеристики:

Применяется для электрического соединения между одножильным кабелем и внутренним резьбовым соединением 1 3/16"-12 THD, тип «А».

Нижнее резьбовое соединение 1 3/16"-12 THD внешняя резьба, тип «А».

Температура использования зависит от типа уплотнительных колец (см. выше)

Доступные размеры:

Для разных размеров кабелей доступны различные кабельные головки.

Рекомендации:

Проверяйте сопротивление и электропроводность перед каждым спуском.

Изменение: IK05004AD